

Astec dreiespjeldventiler

Full lug., PN 16, Type AFA

For montering mellom flenser PN 16. Din. 2633. Full lug. utførelse betyr at ventilen er utstyrt med «ører» som har gjengede boltehull. Dette gjør at ventilen kan stå mot en flens med maks. trykk 10 bar, og fungere som avstengningsventil.

Ventilhuset er i Epoxibelagt seigjern GGG40 for å kunne tilfredstille de store påkjenningene denne ventilen blir utsatt for. Ventilen leveres med håndspak.

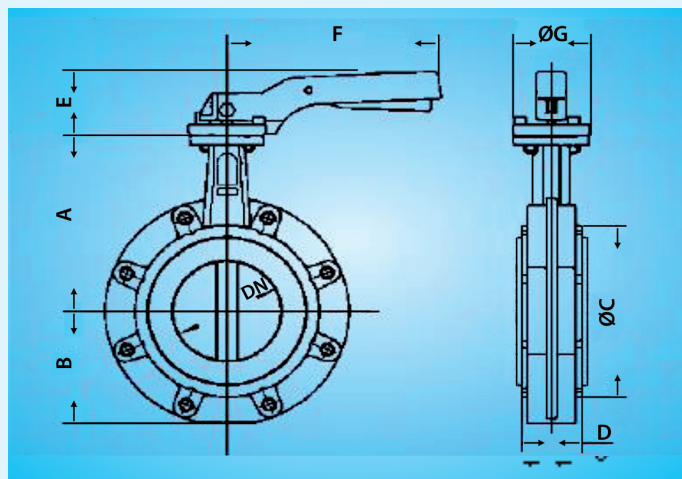

Husk: Ventilen skal alltid monteres inn i åpen posisjon - se monteringsanvisning.

NOMINAL PIPE - SIZE (DN)		A	B	ØC	D	E	F	ØG	NRF
MM	INS	MM	MM	MM	MM	MM	MM	MM	
50	2	136,5	77	95	43	74	200	65	5633181
65	2,5	142	87,5	109	46	74	200	65	5633182
80	3	158	95	127	46	74	200	65	5633183
100	4	180	107	152	52	74	200	65	5633184
125	5	192	121,5	180	56	79	278	90	5633185
150	6	215	144	207	56	79	278	90	5633186
200	8	241,5	171	260	60	37	355	125	5633187
250	10	280	205	315	68	37	507	150	5633188
300	12	310	235	370	78	37	507	150	5633189

Materialspesifikasjon:

Kropp: Epoxibelagt, seigjern GGG40

Spjeld: Nikkel krommet (gul kromatisert) seigjern GGG40

Spjeldtetting: EPDM

Maks. trykk: 16 bar

Maks. temperatur: + 130 °C

Flenseanslutninger: PN 16, Din. 2633

Anvendelsesområde: Varme- og kjøleanlegg.

Aktuator: Håndspak. Kan styres med elektrisk- eller pneumatisk aktuator, eller med gear, på forespørsel.

Aktuatorflens etter ISO 5211

Gjengebolter for: Astec dreiespjeldventil Full lug., PN 16. Type AFA

Flenser PN 16, Din. 2633

Dim. ventil	Dim bolter	Antall pr. Ventil	Skiver for
DN 50	M 16x35	8	M 16
DN 65	M 16x40	8	M 16
DN 80	M 16x40	16	M 16
DN 100	M 16x45	16	M 16
DN 125	M 16x45	16	M 16
DN 150	M 16x45	16	M 20
DN 175	M 16x45	24	M 20
DN 200	M 16x45	24	M 24
DN 225	M 16x45	24	M 24

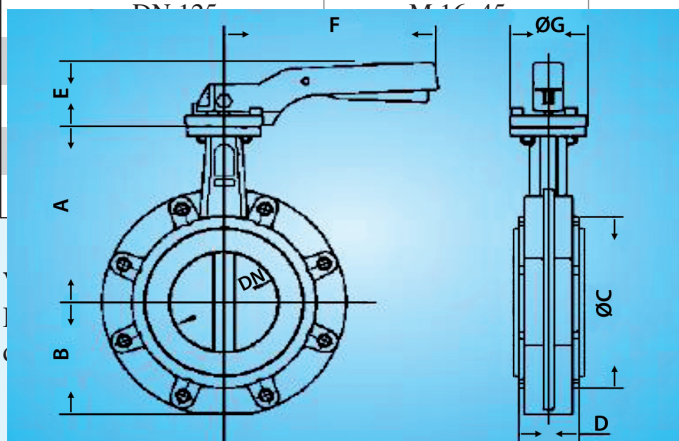

dreiespjeldventiler har utskiftbart sete og øvrige

Monteringsanvisning for Astec dreiespjeldventil Full lug., Type AFA

1. Sørg alltid for at det avsettes stor nok plass ved innsettingen slik at tetningsflatene ikke blir skadet. Det skal ikke benyttes flensepakninger, dette da ventilsetet er konstruert for direkte plassering mellom flensene. Flenser som skal benyttes er PN 16, Din. 2633.
2. Ventilen må aldri monteres med spjeldet helt lukket, da komprimering av setet blir feil og momentet på ventilen for høyt.
Sveising må ikke forekomme i nærheten av ventilen når denne er innsatt. Ventilsetet vil kunne bli skadet av varmen.
3. Ved innsetting av bolter skal anbefalte bolter benyttes (se egen oversikt). Ventilen sentreres korrekt mellom flensene og boltene trekkes løst til.
4. Kontroller at spjeldet lar seg fritt bevege ved å manøvrere ventilen noen ganger.
5. Kontroller at ventilen/spjeldet står delvis åpen, se etter slik at det minimum står igjen 2 hakk før fullt stengt på håndspakens låseplate.
6. Boltene tiltrekkes ved hjelp av krysstrekking for å oppnå et jevnt moment rundt hele ventilen.
7. Tilslutt manøvreres ventilen noen ganger fra helt lukket til helt åpen posisjon for å kontrollere at ventilen er korrekt montert.

Astec A.S.

Postboks 12 Bryn, 0611 Oslo • Nils Hansens vei 2, 0667 Oslo
Tlf. 22 72 23 55 • Fax 22 72 38 19 • E-mail post@astec.no